

**MINI JUMBO**  
**VACUÛMMACHINE**



**KENMERKEN**

- Standaard uitgerust met 1 sealbalk (voor): 280 mm
- Standaard dubbel seal (2 sealdraden). Optioneel zonder extra kosten: Cut-off/ Brede seal
- Makkelijk te verwijderen sealbalk voor een eenvoudige reiniging
- Pompcapaciteit: 4 m<sup>3</sup>/h Busch vacuÛmpomp
- Programma voor pomponderhoud en - reiniging
- Machine cyclus: 25-60 sec
- Standaard digitale tijdsbesturing met 1 programma paneel
- Diepgetrokken roestvrijstalen vacuÛmkamer
- Roestvrijstalen omkasting en transparante deksel
- Wordt geleverd met inlegplaten voor een snellere cyclus en goede positionering van het product

**BESCHRIJVING**

De robuuste, roestvrijstalen Mini Jumbo vacuÛmmachine is standaard uitgerust met een Busch vacuÛmpomp en een digitaal 1 programma paneel. Dit tafelmodel voldoet aan de CE normering.

**OPTIES**

- Hoog deksel
- Sensorbesturing

**ACCESSORIES**

- Schuine inlegplaat (voor vloeistoffen en poeders)
- Externe adapter
- Onderhoudsset
- Trolley met schappen



Henkelman geeft standaard 3 jaar garantie

# VACUÛMMACHINE MINI JUMBO – SPECS

# VACUÛMMACHINE MINI JUMBO – SPEC SHEET

## AFMETINGEN

In mm

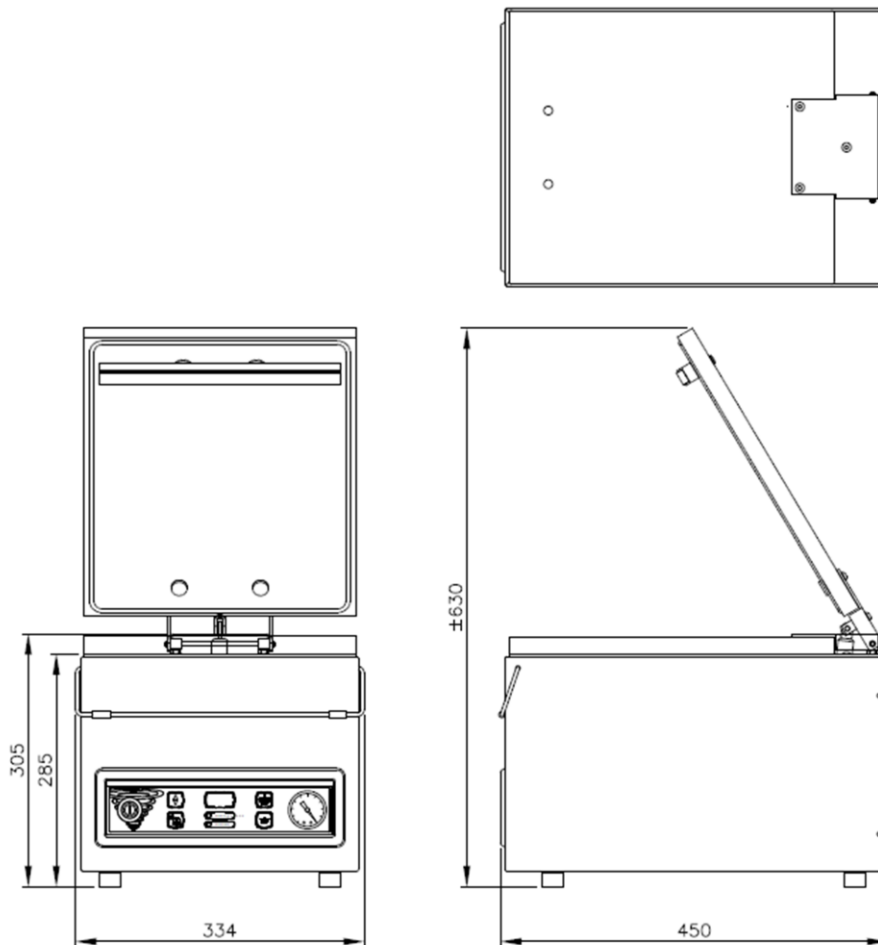

Model	Afmetingen (mm)		Voltage*	Pompcapaciteit (m <sup>3</sup> /h)	Vermogen (kW)	Gewicht (kg)
	Kamer (bruikbare ruimte) L x B x H	Machine L x B x H				
Mini Jumbo	310 x 280 x 85	450 x 334 x 305	230V-1-50	4	0,3	26

\* Andere voltages beschikbaar